

Installationsanleitung

VWR-Rahmen 46/47“

Art.-Nr.: 5450, 5415, 5370, 5375, 5540, 5395, 5410, 5535

Installation instructions

VWR frame 46/47“

Item no.: 5450, 5415, 5370, 5375, 5540, 5395, 5410, 5535

DE Installationsanleitung

GB Installation manual

FR Guide d'installation

NL Installatievoorschrift

ES Guía de instalación

SE Installationsanvisning

TR Yükleme Rehberi

RU инструкция по установке

CN 安装指南

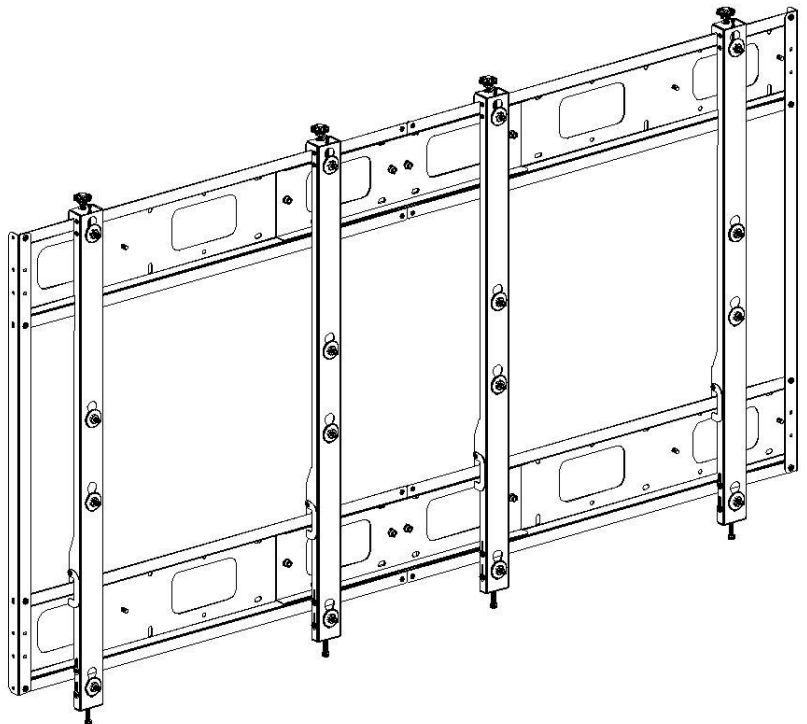

Montagebeispiel
Installation example

DE

Achtung!

Technische Geräte stellen einen beträchtlichen Wert dar. Sie sollten daher bei der Installation vorsichtig mit den Komponenten umgehen und diese bei Bedarf schützen.

Auch sollte, falls nötig, der Installtionsbereich abgesichert werden. Herabfallende Teile können zu Verletzungen und Materialschäden führen.

Die im Lieferumfang enthaltenen Materialien sind unter Umständen nicht für die speziellen Gegebenheiten am Installationsort geeignet. Bitte prüfen Sie dies vorab und ersetzen Sie diese bei Bedarf durch geeignete Materialien.

Falls Sie Bezüglich der Installation des Produkts unsicher sind oder noch Fragen haben wenden Sie sich an uns oder anderes ausgebildetes Fachpersonal.

GB

Caution!

Technical devices are of considerable value. You should therefore handle the components carefully during installation and protect them if necessary.

If necessary, the installation area should also be secured. Falling parts can cause injuries and material damage.

The materials included in the scope of delivery may not be suitable for the special conditions at the installation site. Please check this in advance and replace it with suitable materials if necessary.

If you are unsure about the installation of the product or have any questions, please contact us or other trained specialists.



MONTAGE ERFORDERT
2 PERSONEN!
2 PERSONS RECOMMENDED

Wichtig!
Die komplette Montage darf nur von fachkundigem Personal ausgeführt werden.

Important!
The complete assembly may only be carried out by qualified personnel.

Lieferumfang Parts

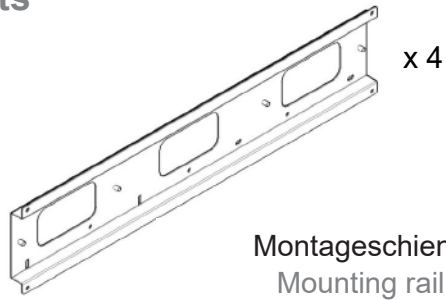

Montageschiene
Mounting rail

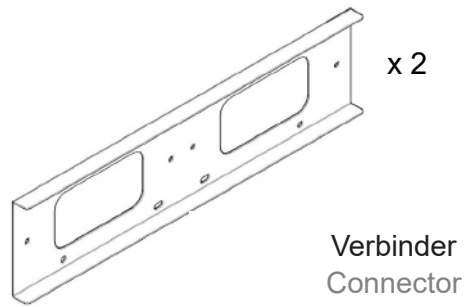

Verbinder
Connector

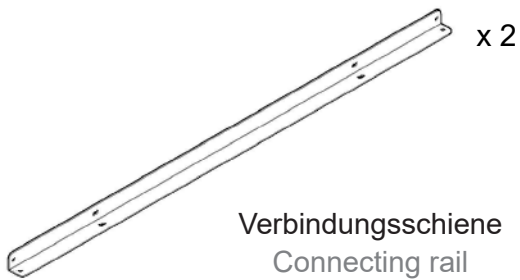

Verbindungsschiene
Connecting rail



Monitor-Aufnahme
Interface Bracket

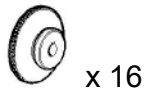

Rändelschraube
knurled thumb screw

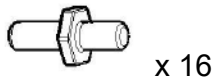

Schraubbolzen M8
Pins M8



Schrauben M6X16
Screws M6X16



Schraubmutter M8
screw nut M8



Unterlegscheibe
Flat washer



Federring
Spring washer

Wichtig! Die maximale Traglast von 200 kg darf nicht überschritten werden.
Important! The maximum load of 200 kg must not be exceeded.

1

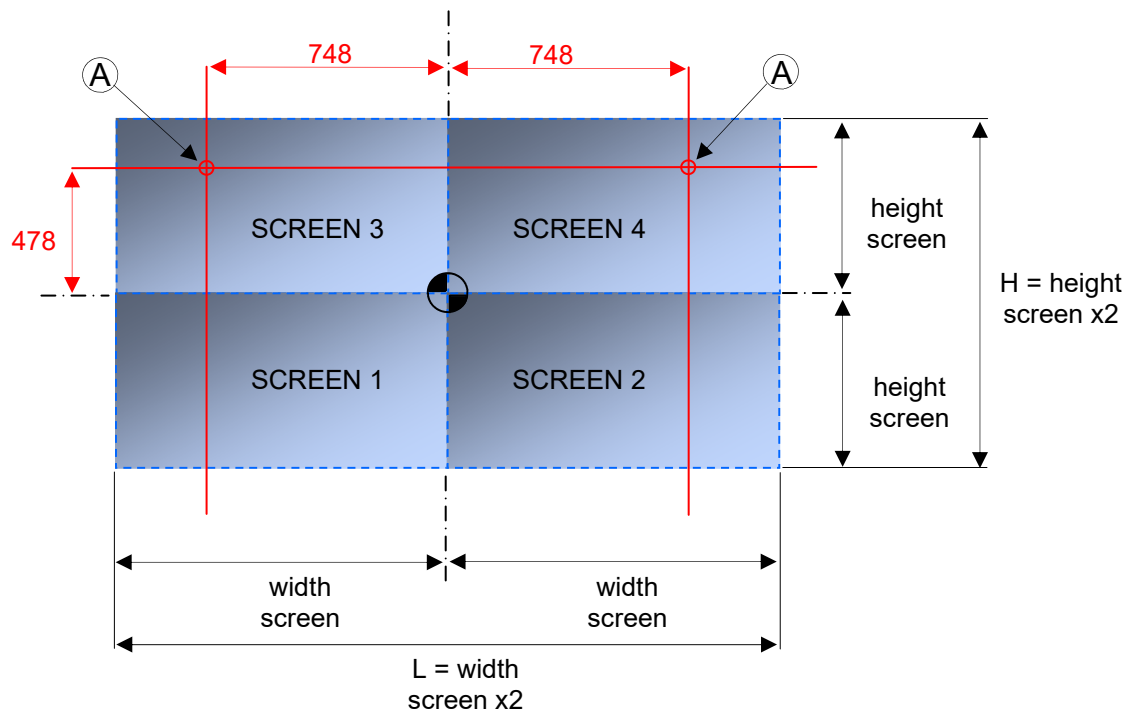

Markieren sie an der Wand zwei Punkte als Referenz (A) für die Montageschiene.
Mark on the wall 2 points of reference (A) for the mounting rail.

2

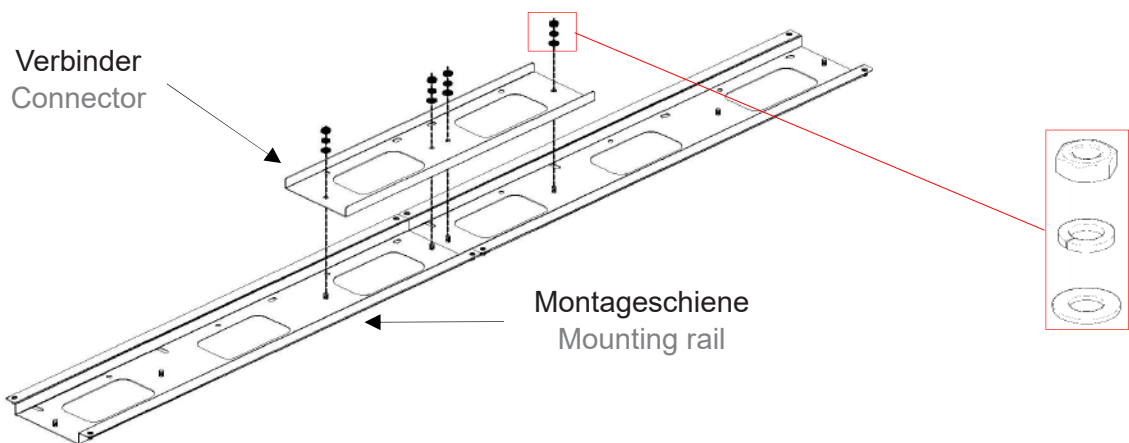

Legen sie 2 der Montageschienen nebeneinander und verschrauben sie sie mittels des Verbinders.
Place 2 of the mounting rails next to each other and screw them together using the connector.

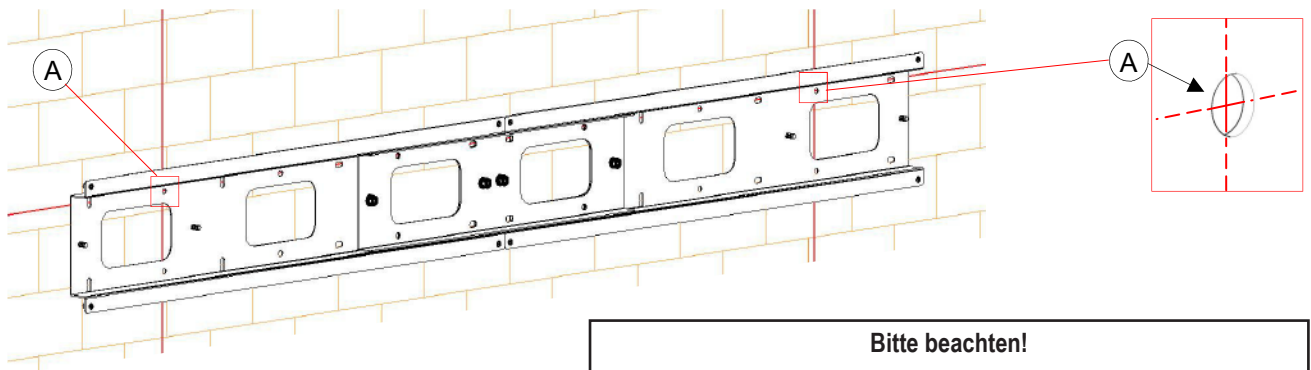
3**Bitte beachten!**

Die Befestigungsmaterialien für die Wandmontage sind NICHT inkludiert. Bitte informieren sie sich zu den benötigten Materialien vor Ort.

Please note!

The fastening materials for the wall mounting are NOT included. Please inform yourself about the required materials locally.

Montieren sie die Schiene an der Wand, nutzen sie die zuvor markierten Referenzpunkte (A). Bitte achten sie auf eine exakt waagerechte Ausrichtung. Wir empfehlen hierfür eine Laser-Wasserwaage.
Mount the rail on the wall, use the previously marked reference points (A). Please pay attention to an exactly horizontal alignment. We recommend a laser level for this.

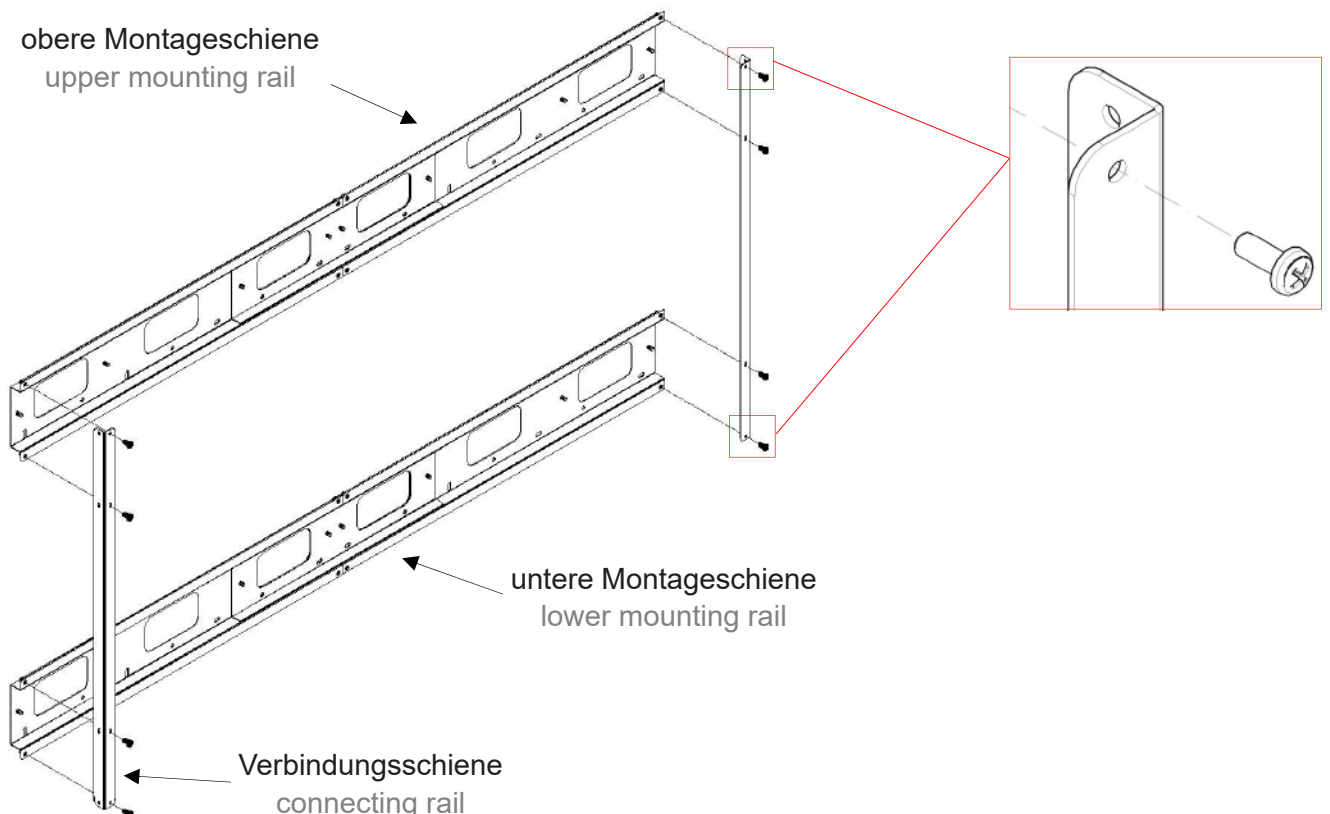
4

Verschrauben sie die obere und die untere Montageschiene mit Hilfe der Verbindungsschienen. Schrauben sie die untere Montageschiene anschließend an der Wand fest.

Screw the upper and lower mounting rails together by using the connecting rails.

Subsequently fix the lower mounting rail to the wall.

5

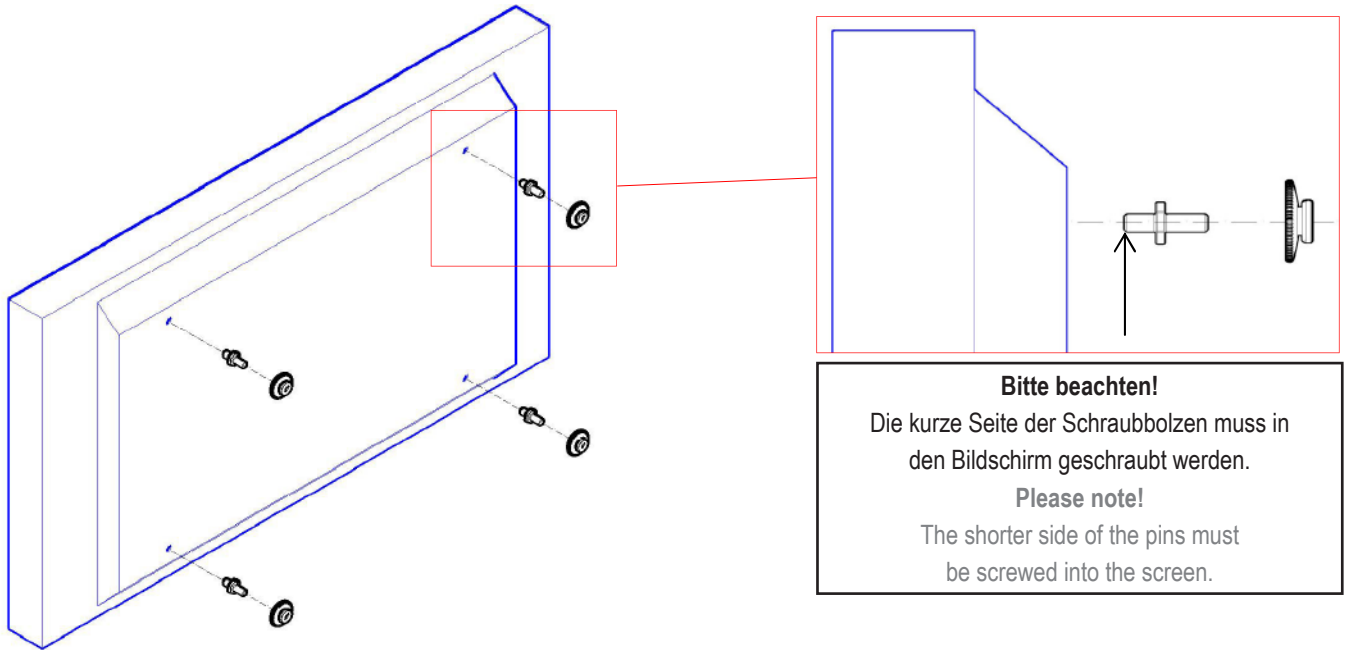

Schrauben sie die Schraubbolzen in die Rückseite des TV-Geräts und schrauben sie anschließend die Rändelschrauben auf.

Screw the pins into the back of the TV and then append the knurled thumb screws.

6

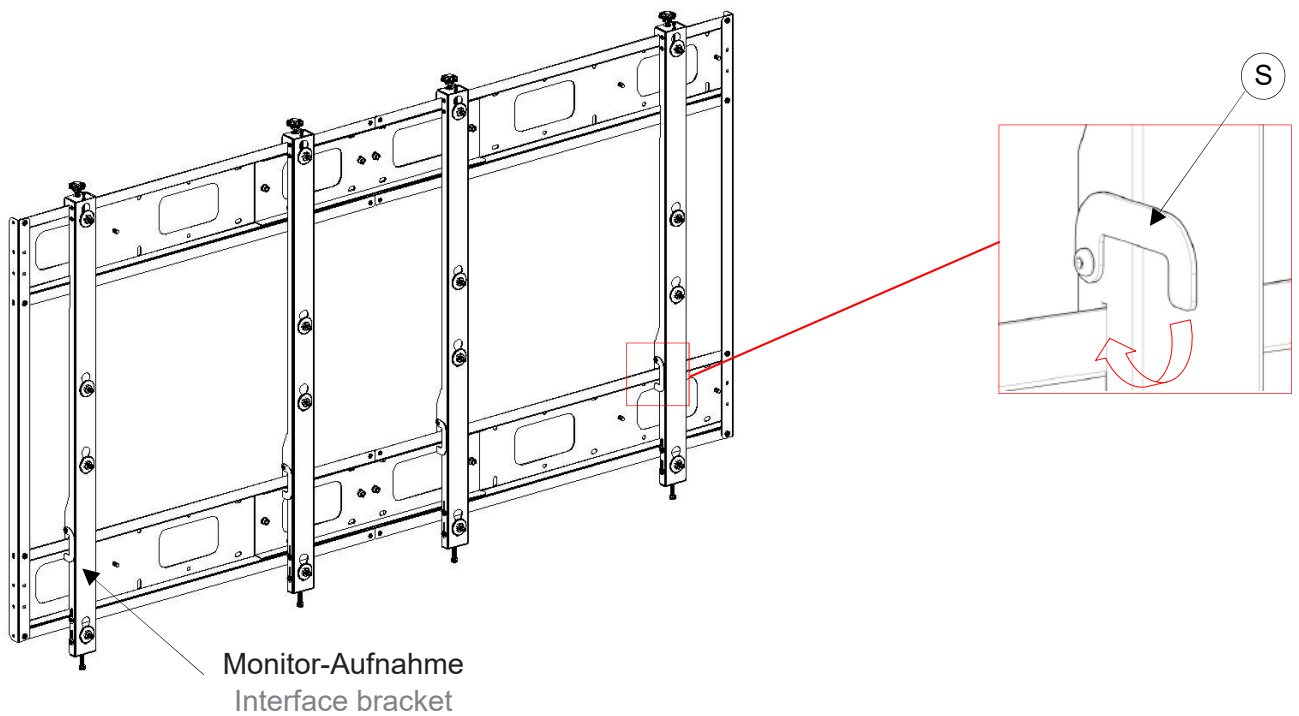

Montieren sie die Monitor-Aufnahmen und schließen sie die Sicherungshaken (S).

Mount the interface brackets and close the safety lock (S).

7

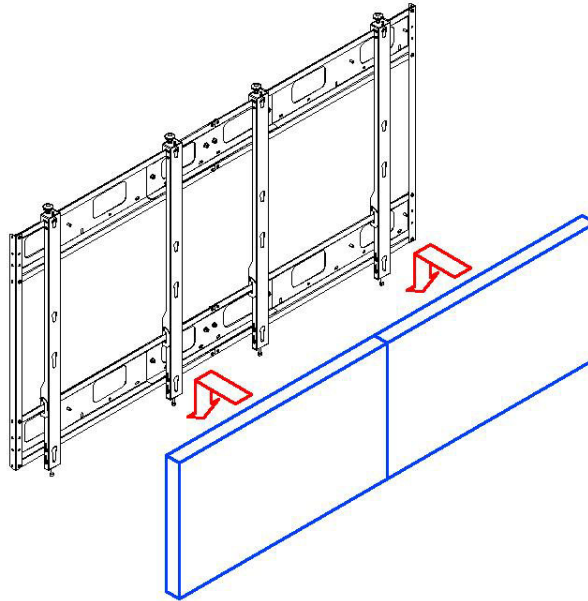

Montieren sie die untere Monitorreihe und stellen sie die Tiefe mittels der Rändelschrauben ein (siehe Nr. 9).

Mount the lower row of monitors and adjust the depth using the knurled thumb screws (see point no. 9).

8

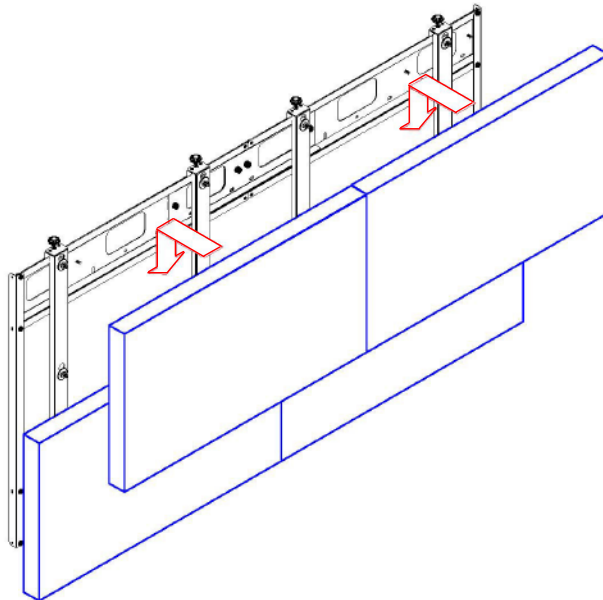

Montieren sie die obere Monitorreihe und stellen sie die Tiefe mittels der Rändelschrauben ein (siehe Nr. 9).

Mount the upper row of monitors and adjust the depth using the knurled thumb screws (see point no. 9).

9

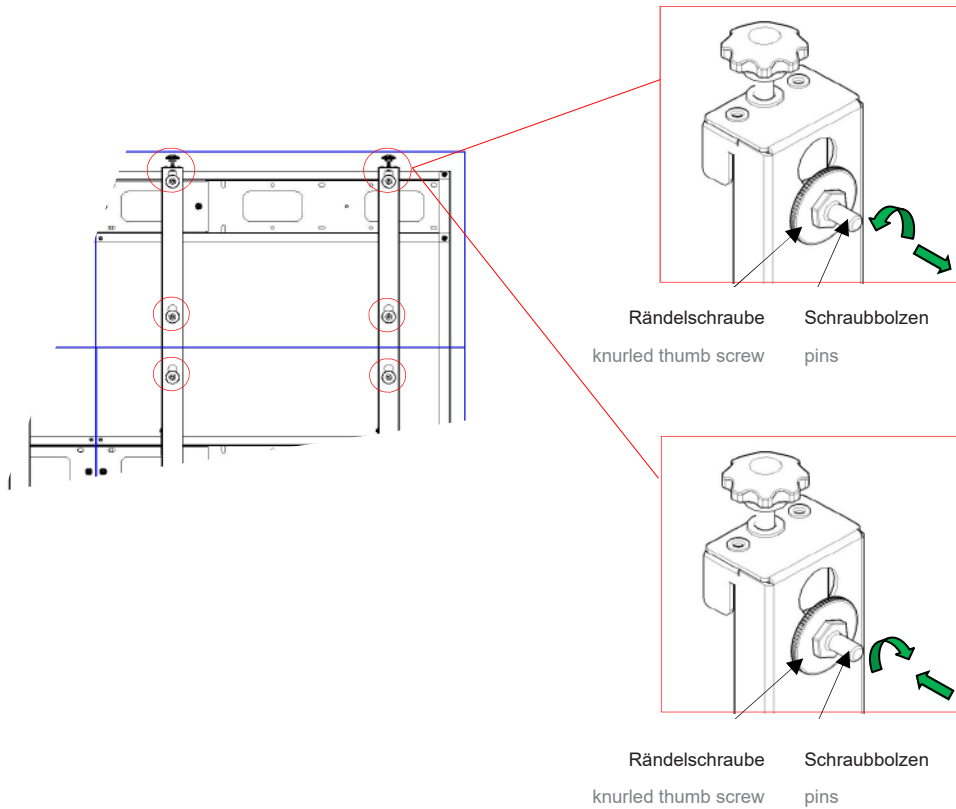

Einstellen der Tiefe. Drehen sie die Rändelschraube gegen den Uhrzeigersinn um den Monitor vorwärts zu bewegen. Drehen sie die Rändelschraube im Uhrzeigersinn um den Monitor rückwärts zu bewegen.
Adjustment of depth. Turn the knurled thumb screw counterclockwise to move the screen forward. Turn the knurled thumb screw clockwise to move the screen back.

10

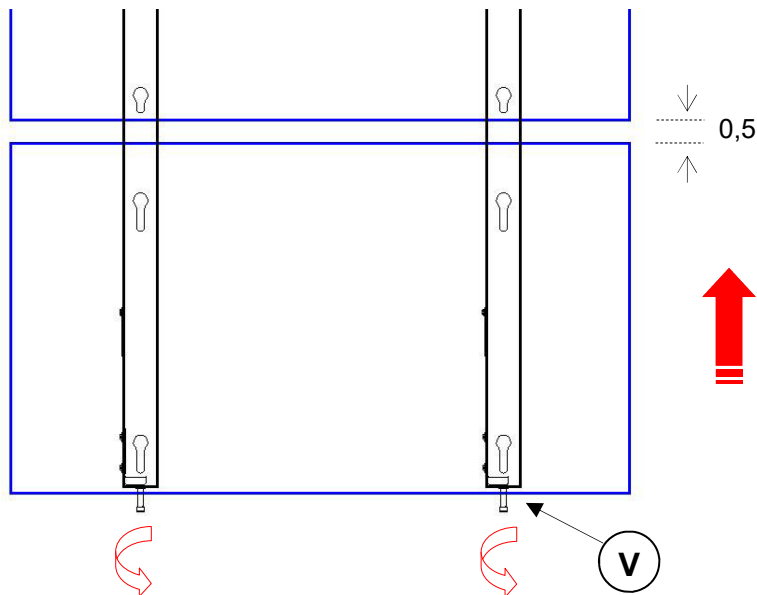

Einstellen der Höhe. Stellen sie die Höhe der unteren Monitor-Reihe ein indem sie die Schrauben (V) drehen. Bitte beachten! Bitte gehen sie vorsichtig vor um Beschädigungen am Monitor oder dem Einstellmechanismus zu vermeiden.

Adjustment of height. Adjust the height of the lower row of monitors by turning the screws (V). Please note! Please be careful to avoid damage of the monitor or the adjustment mechanism.

11

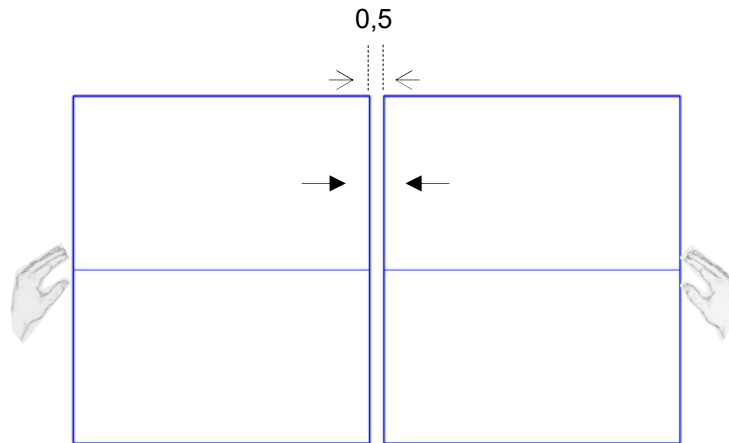

Richten sie die horizontale Achse der Monitore manuell aus.
Manually bring the screens along the horizontal axis.

12

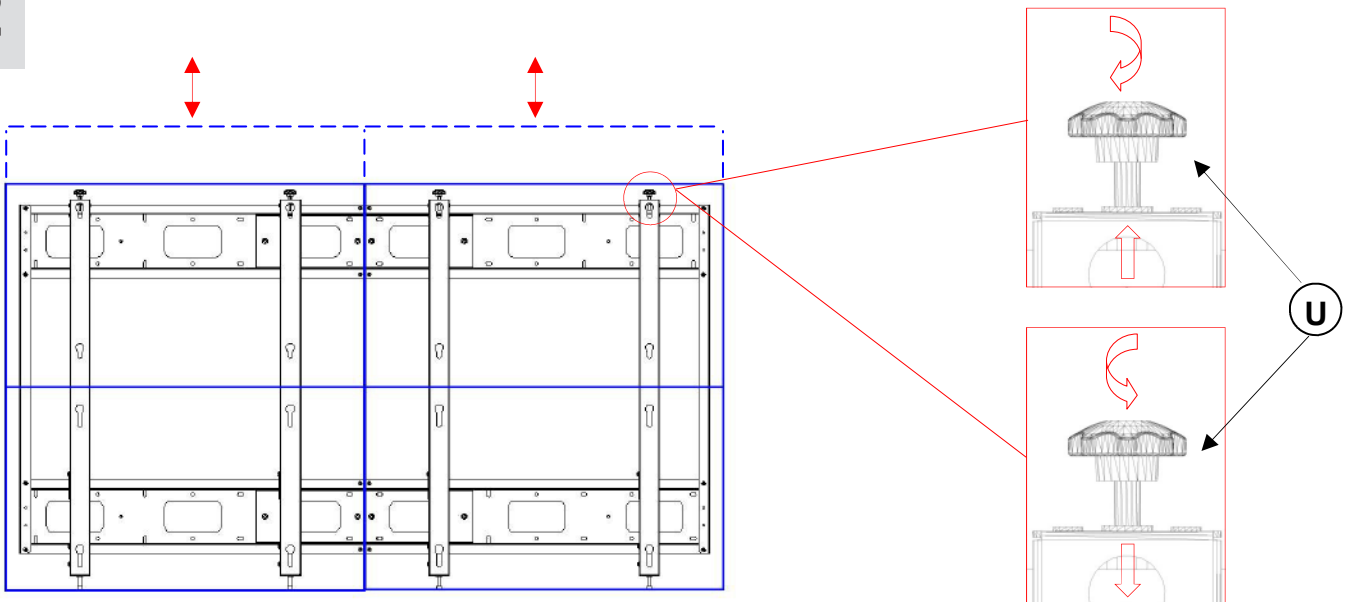

Einstellen der Höhe. Richten sie die linken Monitore durch Drehen des Knopfes (U) an den rechten Monitoren aus.

Adjustment of height. Align the left screens with those on the right by turning the knob (U).

